

Manuál Diktafon pro nahrávání hovorů Esonic BR-20

Obsah

1. Schéma
2. Zapnutí zařízení
3. Nahrávání zvuku
4. Nahrávání hovoru
5. Připojení k počítači, nabíjení, reset
6. Zjištění stavu baterie
7. Přehrávání záznamů

1. Schéma

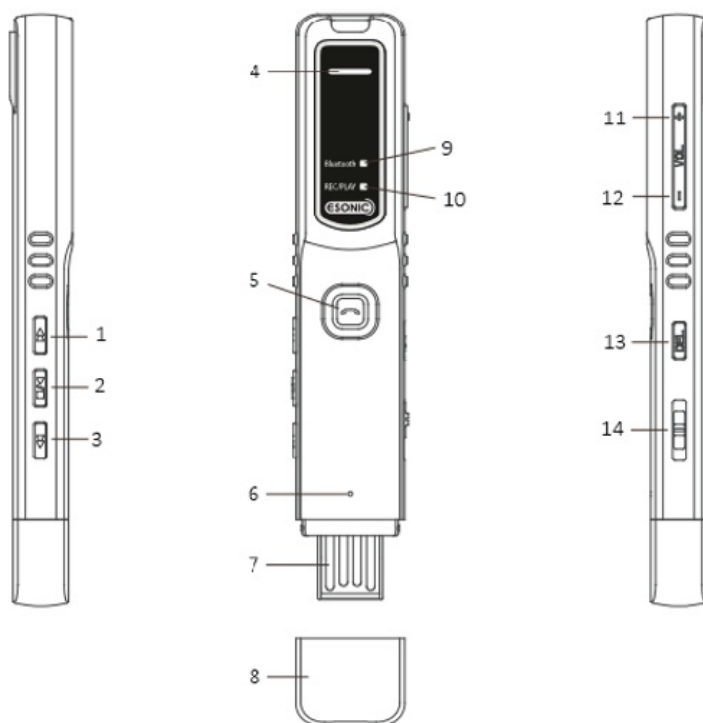

1. Tlačítko zpět
2. Spuštění/Pauza
3. Vpřed
4. Reproduktor
5. Tlačítko pro telefonování a ovládání Bluetooth
6. Mikrofon
7. USB konektor
8. Krytka USB konektoru

9. Dioda informující o stavu Bluetooth
10. Dioda informující o běžném nahrávání
11. Hlasitost
12. Hlasitost
13. Tlačítko pro mazání záznamu a zjišťování stavu baterie
14. Posuvné tlačítko pro zapnutí přístroje a volbu módu (klasické nahrávání/Bluetooth nahrávání hovorů)

2. Zapnutí zařízení

Posuvným tlačítkem [14] zařízení zapněte a zároveň vyberte mód – VOICE.

Zařízení začne automaticky nahrávat zvuk. Vypnete jej posunutím tlačítka do polohy OFF.

3. Nahrávání zvuku

Nahrávání je možné přepnutím posuvného tlačítka [14] do polohy VOICE.

Dioda zeleně svítí a zvuk se nahrává.

Záznam ukončíte a uložíte přepnutím tlačítka do polohy OFF.

Záznam se po 5 hodinách automaticky uloží a začne se nahrávat nový

4. Nahrávání hovoru

Nahrávání je možné přepnutím posuvného tlačítka [14] do polohy MOBILE.

Držte tlačítko [5] déle než 5 sekund – dokud nezačne blikat modrá a červená dioda zároveň.

Nyní zapněte Bluetooth na svém telefonu a připojte se k diktafonu (název Bluetooth BR-20).

Modrá dioda krátce bliká. To značí propojení s telefonem.

Pokud nyní zavoláte z telefonu, můžete již telefonovat přímo přes diktafon a hovor je nahráván.

Příchozí hovor přijmete krátkým stiskem tlačítka [5]. Na hovor vás upozorní blikající diody a zvuk.

Hovor ukončíte krátkým stiskem tlačítka [5].

Příchozí hovor odmítnete dvojitým krátkým stiskem tlačítka [5].

Hlasitost hovoru upravíte pomocí tlačítek + a - – [11 a 12].

Spojení ukončíte vypnutím diktafonu (posunutí tlačítka [14] do polohy off a následným stiskem tlačítka [5] na 2 sekundy – ozve se zvukový signál nebo naopak) nebo vypnutím Bluetooth na vašem telefonu.

Každý hovor je uložen jako samostatná nahrávka.

5. Připojení k počítači, nabíjení, reset

S počítačem propojíte diktafon jako běžný flash disk – pouze jej vložíte do USB slotu. Takto se diktafon i nabíjí.

Reset provedete tlačítkem, které se nachází na USB konektoru (na spodní straně).

6. Zjištění stavu baterie

Při zapnutém zařízení stiskněte krátce tlačítko [13] (DEL).

Pokud zabliká 3x zelená dioda, je baterie téměř plně nabitá. Pokud zabliká modrá, nachází se baterie mezi 70 % a 30% baterie. Pokud zabliká červená, baterie je nabitá na méně než 30 %.

Pokud se baterie vybitje v průběhu nahrávání, několikrát rychle zabliká červená dioda a zařízení se poté vypne.

7. Přehrávání záznamů

Nejrychlejší a nejpohodlnější je přehrání a správa přes PC – zařízení stačí připojit a otevře se vám složka s pořízenými záznamy.

Je ale možné spravovat je a přehrávat i přímo v zařízení:

1. Zařízení vypněte.
2. Stiskněte dlouze tlačítko Spuštění/Pauza [2].
3. Krátkým stiskem stejného tlačítka spustíte přehrávání. Začne se přehrávat nejnovější záznam.
4. Listovat mezi záznamy můžete tlačítky [1] a [3].
5. Smazat záznam můžete dlouhým stiskem tlačítka [13]. Musí svítit červená dioda – tj. musí být dokončeno/zastaveno přehrávání daného záznamu. Zařízení dvakrát krátce pípne. Záznam se začne přehrávat (pro kontrolu) – máte 10 sekund na krátký stisk stejného tlačítka. Tím se záznam smaže a zařízení dlouze pípne.